

PRZEKROJE TYPOWE Z ROWAMI PO OCZYSZCZENIU I WYPROFILOWANIU

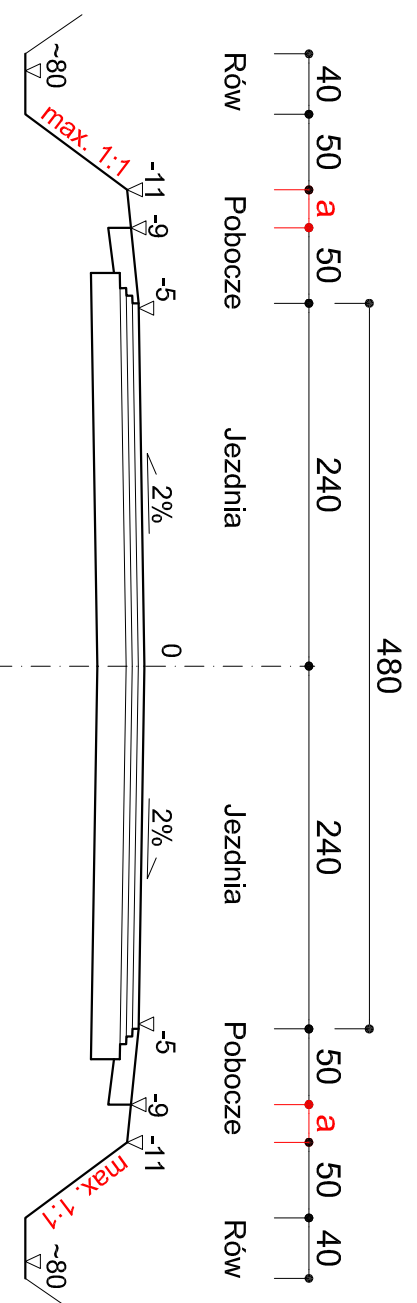
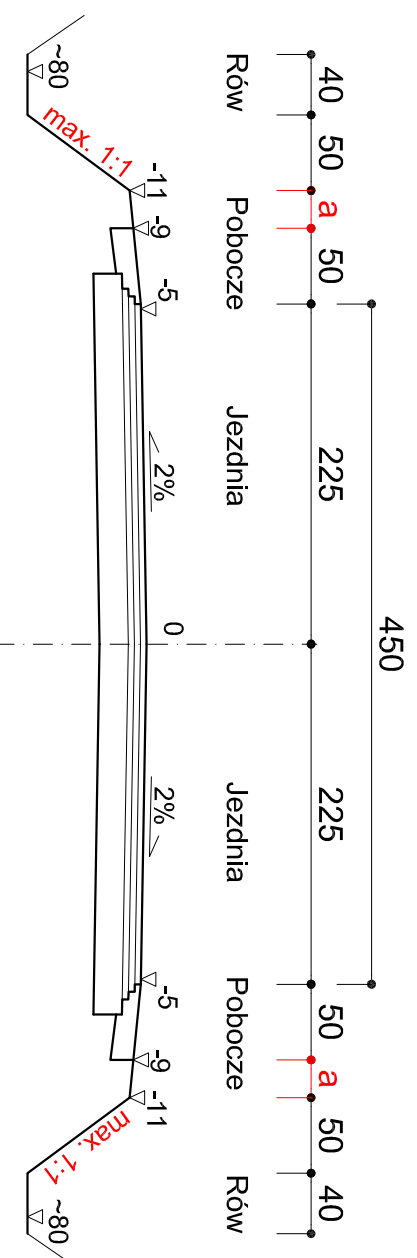

a - wymiar zmienny w zależności od odsunięcia rowu w terenie od krawędzi drogi
odsunięcie minimalne nie powinno być mniejsze od 25cm

Pochylenie skarp rowu nie powinno być mniejsze od 1:1.

W przypadku dostępności terenu należy wykonać pochylenie 1:1,5 lub 1:2



Zarząd Inwestycji Sp. z o.o.
99-300 Kutno, ul. Podrzeczna 5a, tel./fax. (0-24) 254-09-80

Nazwa opracowania:

Przebudowa dróg powiatowych (dojazdowych do pól):

Krzyżanówek - Rustów (nr 2159E)
Krzyżanów - Krzyżanówek (nr 2160E)
Konary - Rustów (nr 2161E)

Investor:

Gmina Krzyżanów

Przedmiot rysunku:

PRZEKROJE NORMALNE

Nr: 3

Skalar: 1:50

Projektant:

mgr inż. T. Holc

Nr uprawnień:

LOD/0700/PWOD/07

Data:

02.2014

branża sanitarne:

Podpis: